

1:10

Nº	Código	Descrição	QTD
1	001374	PO SX 3/8" ZINCADA	4
2	003660	PÉ PARA FRITADOR FBA/FBB	4
3	003812	CUBA FBB	2
4	003821	CESTO FB1B / FB2B	2
5	003865	GABINETE DO FRITADOR FB2B	1
6	00386X	PAINEL COMPLETO - FBB	2
7	010030	ADESIVO BECCARO P/ FRITADOR	1

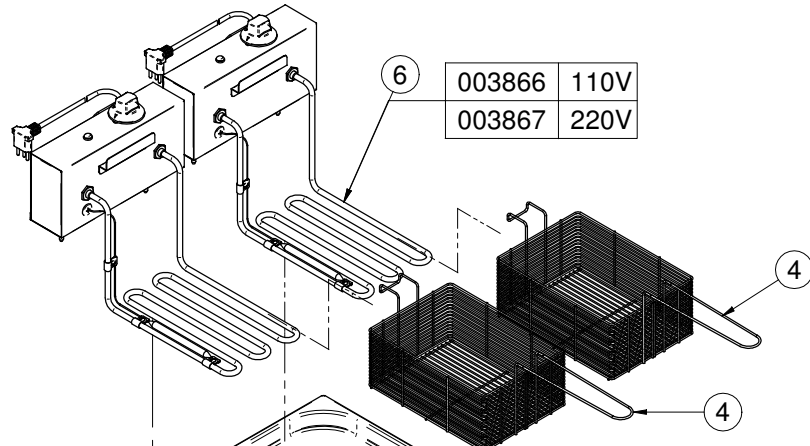

003866	110V
003867	220V

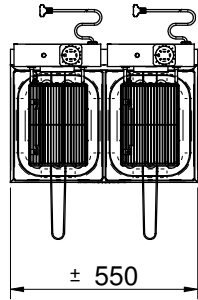
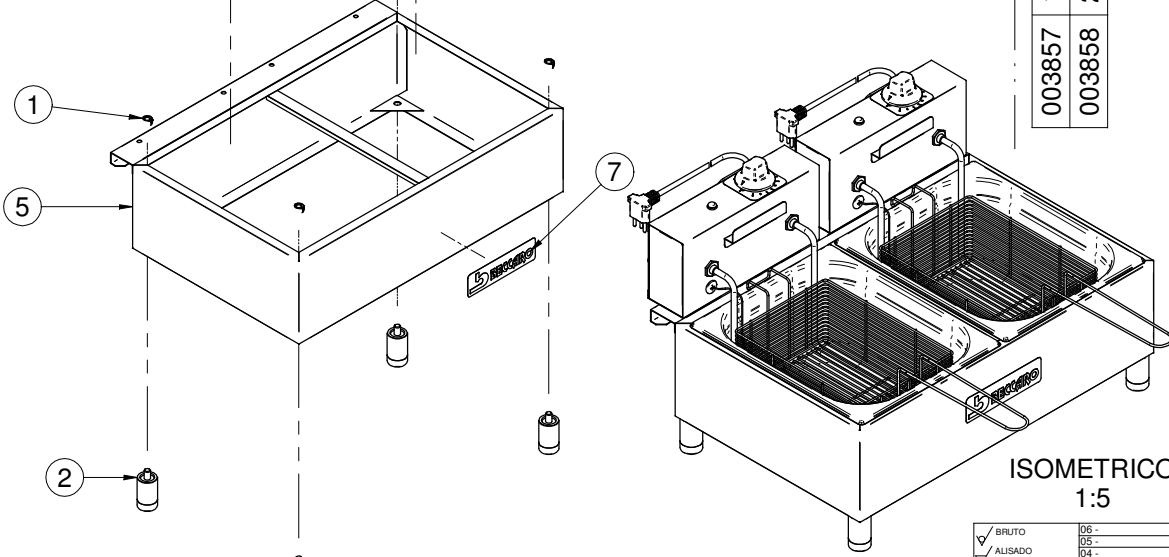
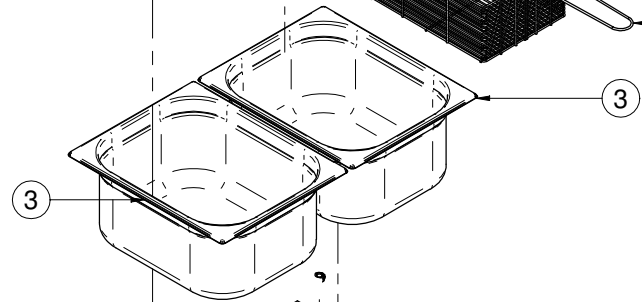

ISOMETRICO  
1:5

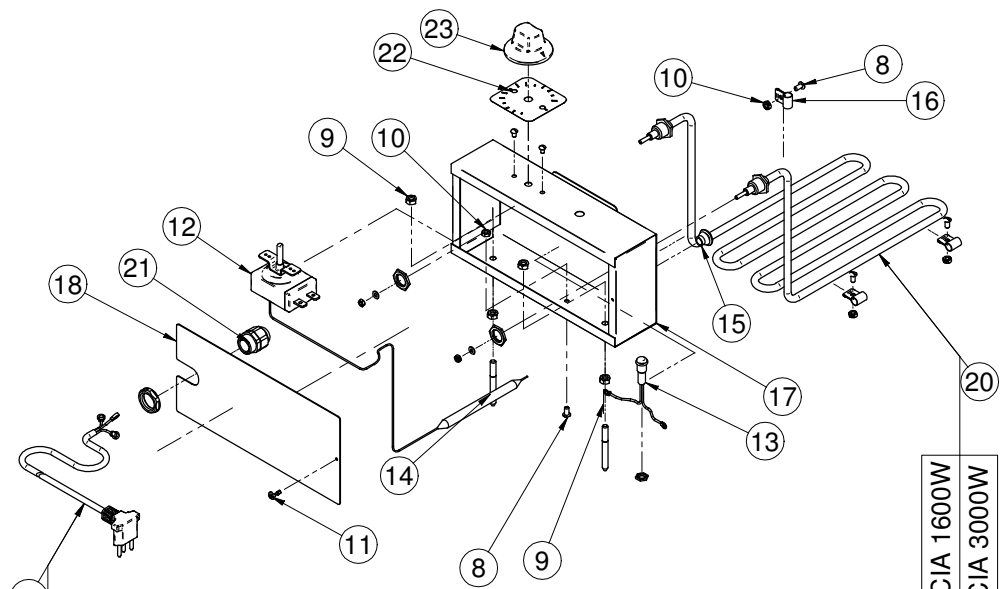

003857	110V	PP 2,5 x 3 VIAS
003858	220V	PP 1,5 x 3 VIAS

Nº	Código	Descrição	QTD
8	001308	PARAFUSO CABEÇA REDONDA 3/16" X 3/8" ZINCADO	4
9	001372	PO SX 1/4" ZINCADA	4
10	001373	PO SX W 3/16 ZINCADA	4
11	001516	PARAFUSO AUTO BROCANTE 4,2 X 13	1
12	003224	TERMOSTATO EA5-10-36 30A 80°-200°C	1
13	003822	SINALEIRO NEON MOD ZD/VERM/220V FIO35CM	1
14	003841	PINO DO PAINEL	2
15	003859	BORRACHA DO TERMOSTATO	1
16	003863	ABRAÇADEIRA DO BULBO - TERMOSTATO	3
17	003868	PAINEL DO FRITADOR - FBB	1
18	003869	TAMPA DO PAINEL - FBB	1
19	0038XX	CABO ELETRICO DO FRITADOR FBA / FBB	1
20	0038XX	RESISTENCIA FBB	1
21	003978	PRENSA CABO PLASTICO ROSCA BSP 1/2"	1
22	003983	ADESIVO GRADUAÇÃO DO TERMOSTATO	1
23	004010	MANIPULO PLASTICO DO TERMOSTATO-AZUL BIC	1

003851	110V	RESISTENCIA 1600W
003853	220V	RESISTENCIA 3000W

Acabamento	Observações gerais	Tolerância onde não indicado
BRUTO	06 -	± 0,10 mm
ALISADO	05 -	± 0,10 mm
RETIFICADO	04 -	± 0,10 mm
POLIDO	03 -	± 0,10 mm
LUSTRADO	02 -	± 0,10 mm
	01 -	± 0,10 mm

Tratamento Superficial: N/A	Tratamento Térmico: N/A	Dureza: N/A
Título do projeto: <b>Fritador Beccaro 110V ou 220V tam. B</b>		
Desenhista: <b>Claudio Vilaronga</b>		25/5/2010
Este desenho é de uso único e exclusivo da empresa. PROIBIDA REPRODUÇÃO		Aprovação:
DESENHO TÉCNICO		Revisão atual: 01
Código do Desenho: 0000/00		FORMATO A2