

ISOMÉTRICO

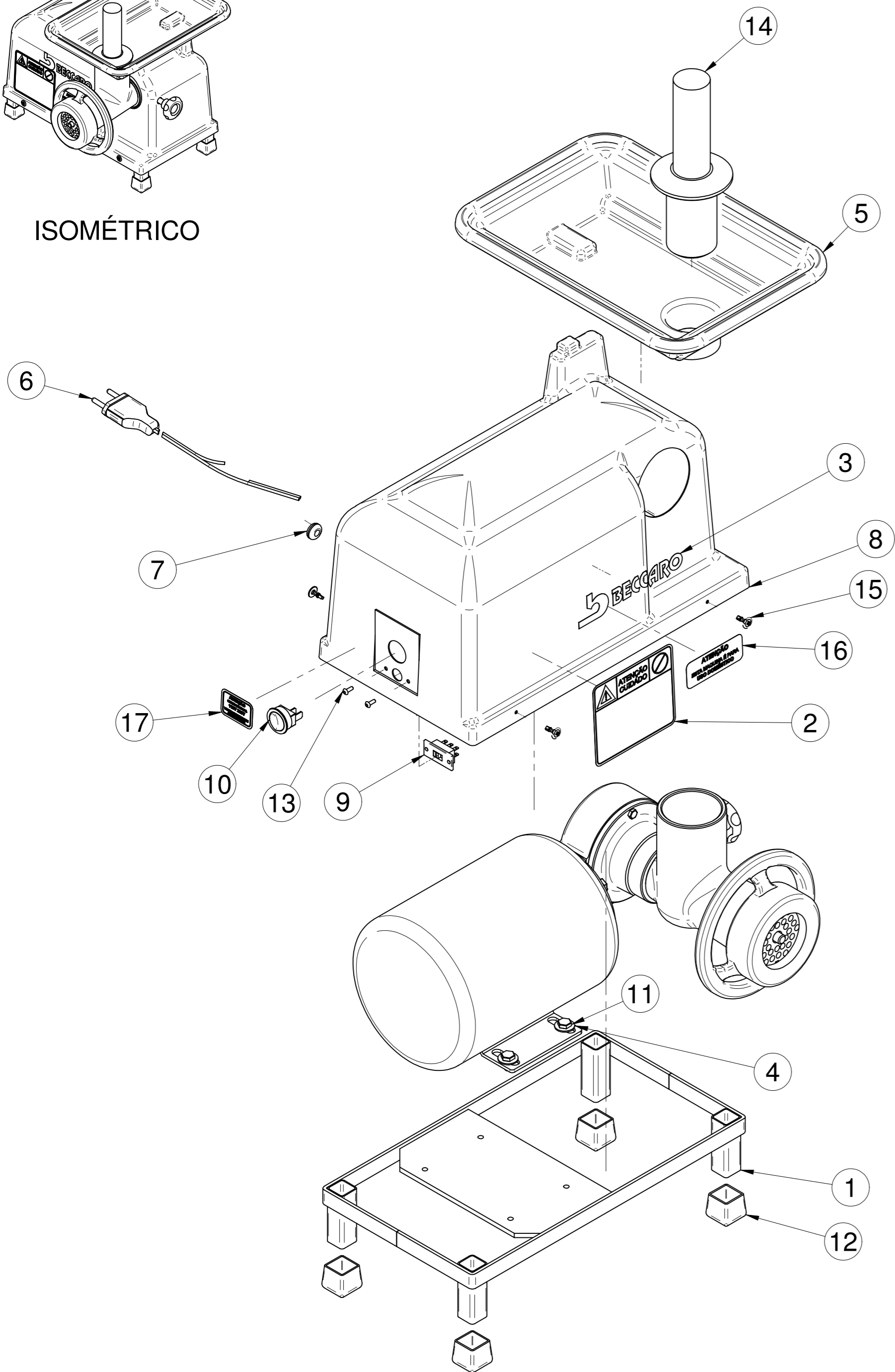

Nº	Código	Descrição	QTD
1	000003	ARRUELA DE CELERON 9	1
2	000008	CARACOL 09	1
3	000020	VOLANTE 9	1
4	000024	CRUZETA 9	1
5	000030	PINO DO CARACOL 9	1
6	000084	CAIXA DO REDUTOR	1
7	000092	TAMPA DO REDUTOR	1
8	000151	ENGRENAGEM DE SAIDA COM CUBO	1
9	000152	ENGRENAGEM SEM FIM	1
10	000450	BOCA 9 LATERAL	1
11	000XXX	DISCO 9	1
12	001039	ANEL O'RING OR-115	2
13	001149	PF SX NC ZB 3/16 X 5/8 ZINCADO	3
14	001284	MOTOR MONOFÁSICO 1/3 CV - ME 5056	1
15	001321	PARAFUSO SEXTAVADO 1/4" X 3/4" GALVANIZADO	4
16	001357	PINO ELÁSTICO 3,5 X 25 MM.	1
17	001533	MANIPULO PP 45 W 3/8" x 50 MM.	1

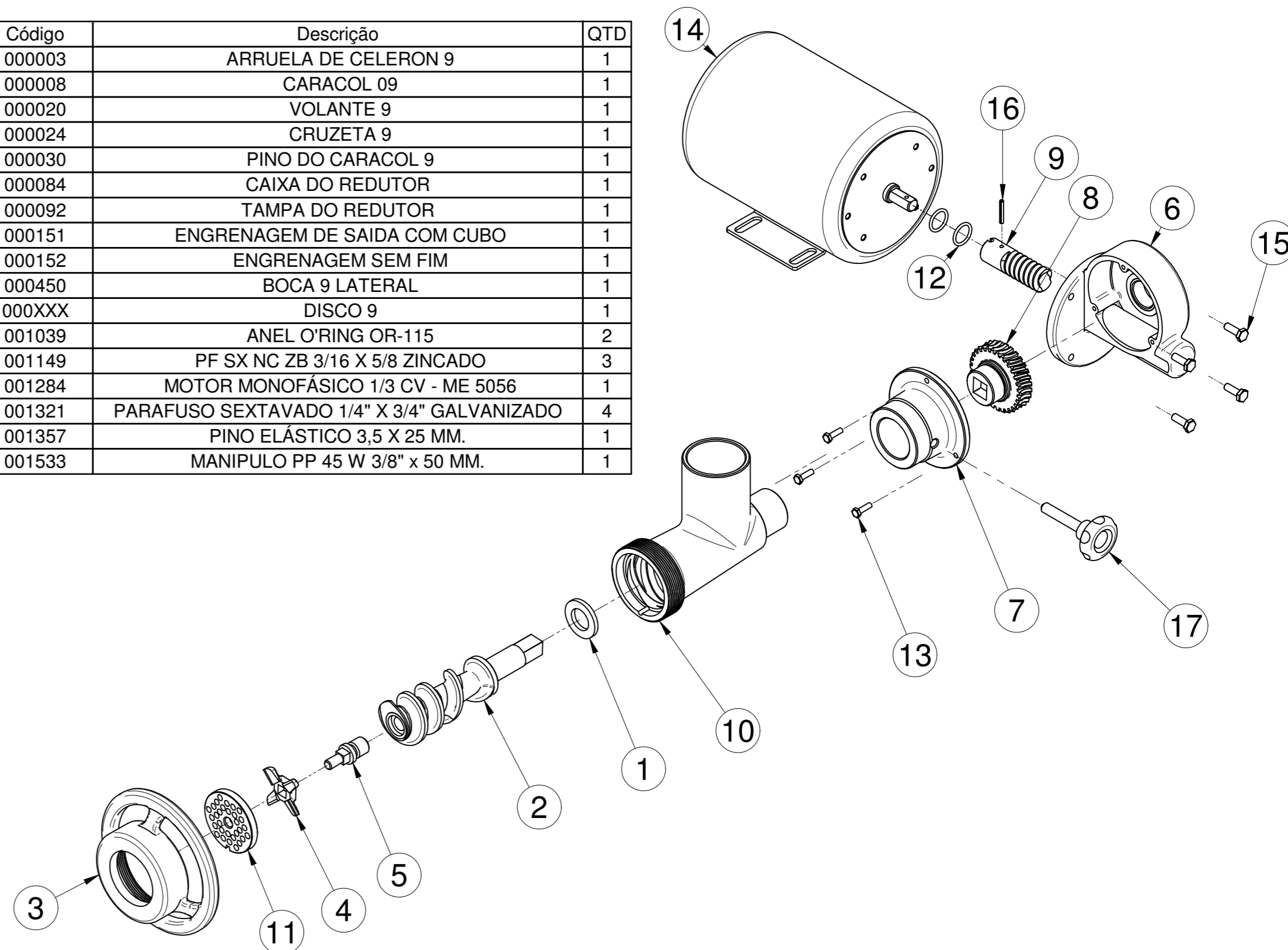

Nº	Código	Descrição	QTD
1	000078	BASE DO PICADOR	1
2	001022	ADESIVO ATENÇÃO CUIDADO	1
3	001026	ADESIVO BECCARO PEQUENO	1
4	001063	ARRUELA LISA 1/4" ZINCADA	4
5	001078	BANDEJA PLASTICA	1
6	001106	CABO COM PLUG 2X075 1,2m B0007	1
7	001118	PASSA CABOS	1
8	001136	CAPA DE PLASTICO	1
9	001177	CHAVE HH 201 (110/220)	1
10	001180	CHAVE INTERNA UNIP 10 A 16123	1
11	001320	PARAFUSO SEXTAVADO 1/4" X 1/2" GALVANIZADO	4
12	001354	PE DO PB09/PB10/PB22	4
13	001384	REBITE POP 3 X 8 MM.	2
14	001402	SOQUETE Nº 09-B	1
15	001516	PARAFUSO AUTO BROCANTE 4,2 X 13	4
16	001540	ADESIVO USO DOMÉSTICO	1
17	003255	ADESIVO ATENÇÃO CHAVE SELETORA	1

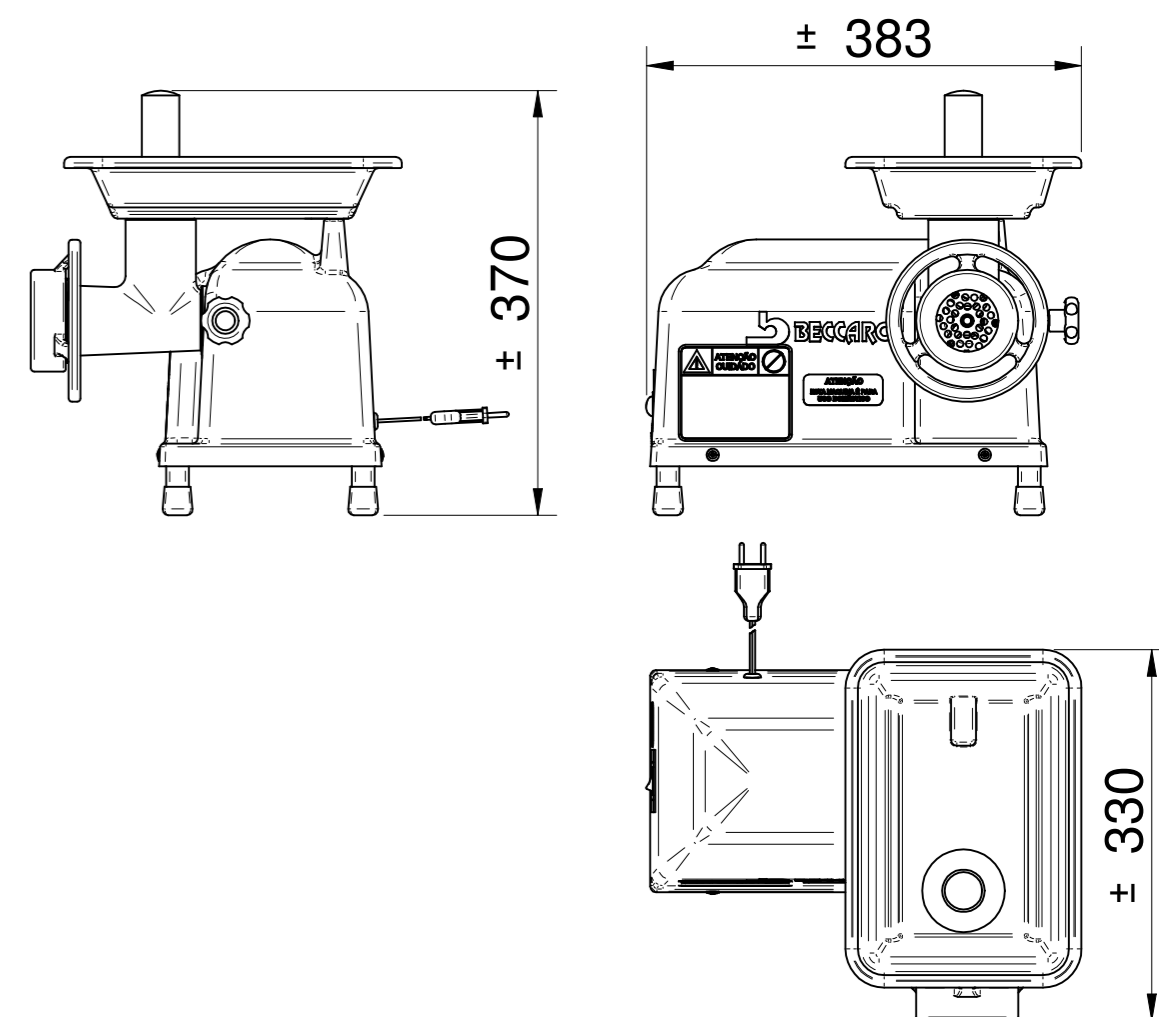

ESQUEMA ELÉTRICO VIDE MANUAL DO FABRICANTE DO MOTOR

Observações gerais	Tolerância onde não indicado
BRUTO	Faixa de dimensão
ALISADO	Tolerância
RETIFICADO	abaixo que 50,0 mm. ± 0,10 mm.
POLIDO	03 -
LUSTRADO	02 - As peças devem estar livres da presença de riscos e rebarbas
	01 - Acabamento onde não indicado: ± 0,30 mm.
	acima 50,0 até 100,0 mm. ± 0,50 mm.
	acima 100,0 até 200,0 mm. ± 0,50 mm.
	acima de 200,0 mm. ± 1,00 mm.
	Projeção 1º diedro - unidade mm

Tratamento Superficial : N/A	Tratamento Térmico : N/A	Dureza : N/A
Título do projeto: Picador 9 Lateral Plástico		M P: -
Desenhista: Claudio Vilaronga		Ver Tabela
Data: 4/4/2008		Escala: -
Este desenho é de uso único e exclusivo da empresa. PROIBIDA REPRODUÇÃO		Folha: 1 / 1
Revisão atual: 00		Cod. Prod: PB09LP
Codigo do Desenho: 0000/00		FORMATO A2