

1:5

DESCRIÇÃO COD
MOTOR 110 V 001287
MOTOR 220 V 001288

Nº	Código	Descrição	QTD
1	000233	SUPORE DO MOTOR DO LIQUIDICADOR	1
2	000435	CAIXA DO ARRASTE FÊMEA	1
3	000437	TAMPA DO ARRASTE FÊMEA LIQUIDIFICADOR	1
4	000505	ARRASTE MACHO (ENTALHADO)	1
5	001023	ADESIVO BECCARO DO LIQUIDIFICADOR	1
6	001027	ADESIVO DE VOLTAGEM	2
7	001065	ARRUELA LISA 3/16"	4
8	001084	BASE PLASTICA	1
9	001107	CABO COM PLUG 2X075 1.5m B0008	1
10	001183	CLIP CANOA	6
11	001210	DIFUSOR DO LIQUIDIFICADOR	1
12	00128X	MOTOR ELÉTRICO	1
13	001301	PARAFUSO AUTO ATARRACHANTE 5.5 X 19 MM.	4
14	001353	PÉ DO LIQUIDIFICADOR / EXTRATOR INOX	3
15	001444	ACOPLAMENTO DO COPO	1
16	001500	CONJUNTO FACA (COPO) C/ EIXO ESQUERDO	1
17	001501	ANEL DE VEDAÇÃO	1
18	001502	BASE DO COPO PRETA	1
19	001507	ANEL DE VEDAÇÃO DE SILICONE - LIQUIDIFICADOR	1
20	001508	ADESIVO ATENÇÃO (refrigeração)	1
21	001509	PARAFUSO AUTO ATARRACHANTE 2.9 X 6.5 MM.	3
22	001510	GABINETE DO LIQUIDIFICADOR - ALUMÍNIO	1
23	001511	SUPORE DA BUCHA - LIQUIDIFICADOR	1
24	001513	PARAFUSO TRILOBULAR M4 X 8 MM. FENDA PHILLIPS	3
25	001574	ARRUELA DE CELERON - FACA DO LIQUIDIFICADOR	2
26	001575	ARRUELA DE AÇO - FACA DO LIQUIDIFICADOR	1
27	001610	COPO INOX 2,0 L	1
28	001629	CHAVE INTERNA UNIP 10 A 16107 (PULSAR)	1
29	001635	SOBRE TAMPA	1
30	001637	TAMPA DO COPO	1
31	003692	ARRASTE FÊMEA (ENTALHADO)	1

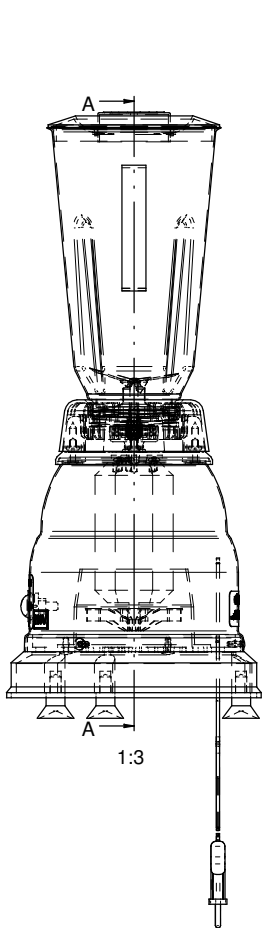
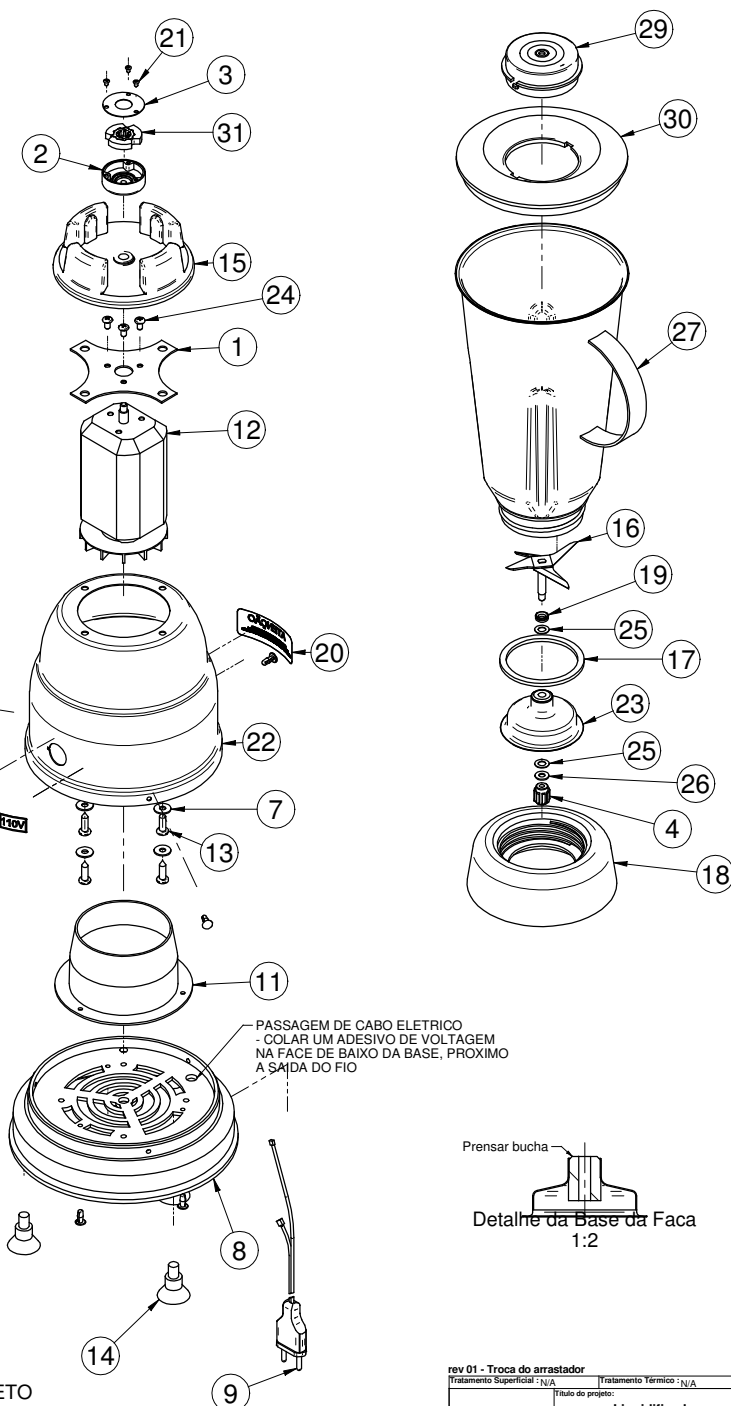

1:3

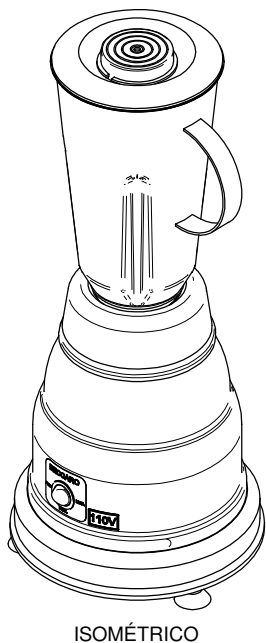

ISOMÉTRICO

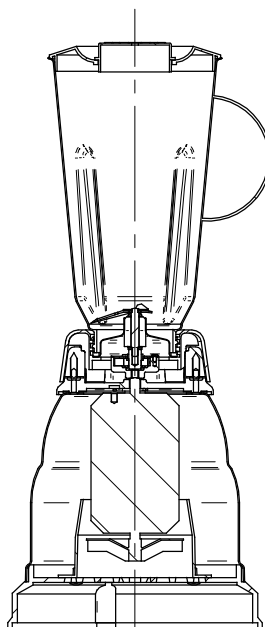

CORTE A-A
1:3

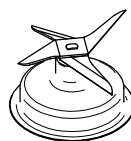

000426 - MANCAL COMPLETO

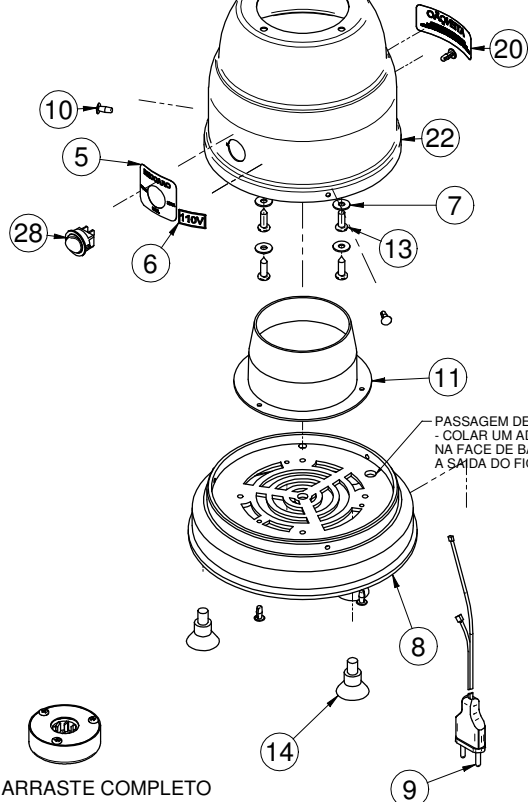

PASSAGEM DE CABO ELÉTRICO
- COLAR UM ADESIVO DE VOLTAGEM
NA FACE DE BAIXO DA BASE, PROXIMO
A SAÍDA DO FIO

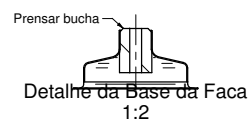

000504 - ARRASTE COMPLETO

✓ BRUTO	06 -	Tolerância onde não indicado
✓ ALISADO	05 -	Faixa de dimensão
✓ RETIFICADO	04 -	Tolerância
✓ POLIDO	03 -	abaixo que 50,0 mm. ± 0,10 mm.
✓ LUSTRADO	02 -	acima 50,0 até 100,0 mm. ± 0,30 mm.
	01 -	acima 100,0 até 200,0 mm. ± 0,50 mm.
		acima 200,0 mm. ± 1,00 mm.
		Projeção 1º diedro - unidade mm

Observações gerais

rev 01 - Troca do arrastador	Tratamento Térmico : N/A	Dureza : N/A
Tratamento Superficial : N/A	Título do projeto:	M.P.: Ver tabela
	Liquidificador 2,0 L INOX	de Componentes
	Desenhista: Claudio Vilaronga	17/7/2008
	Este desenho é de uso único e exclusivo da empresa. PROIBIDA REPRODUÇÃO	Aprovação:
		Cód. Prod.: LB 2.0
		Código do Desenho: 0000/00
		FORMATO A2



DESENHO TÉCNICO

Revisão atual: 01