

Nº	Código	Descrição	QTD
1	001025	ADESIVO BECCARO MÉDIO	1
2	001374	PO SX 3/8" ZINCADA	4
3	001399	ADESIVO DE VOLTAGEM	1
4	003819	CESTO F1	2
5	003828	CUBA	1
6	003874	GABINETE - FRITADOR DE MESA	1
7	003875	PAINEL COMPLETO - FBAO 3KW	1
8	003890	PÉ PARA FRITADOR AGUA E OLEO	4
9	003892	GRELHA	1

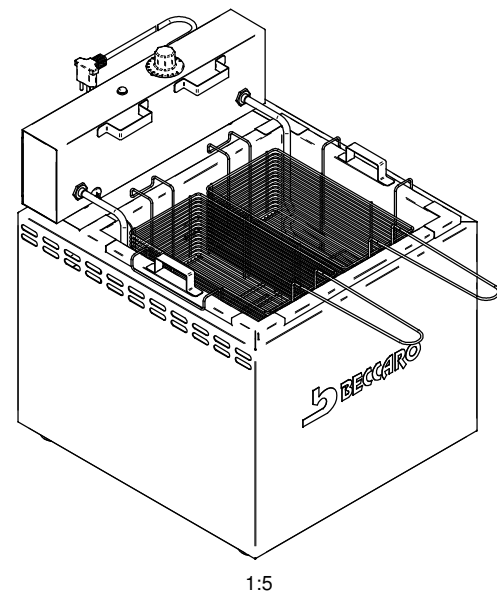
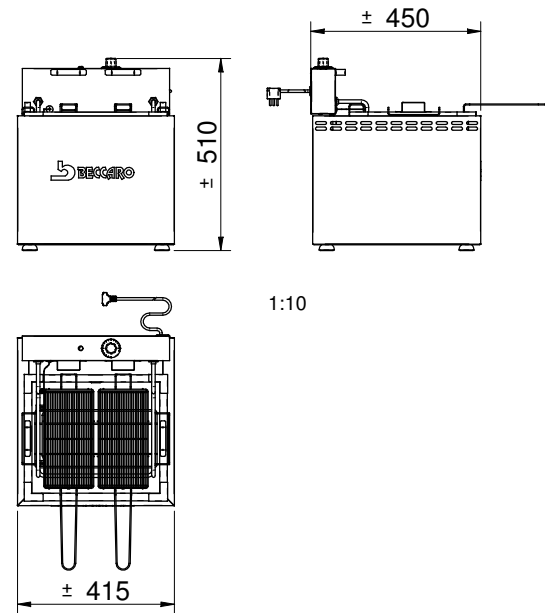
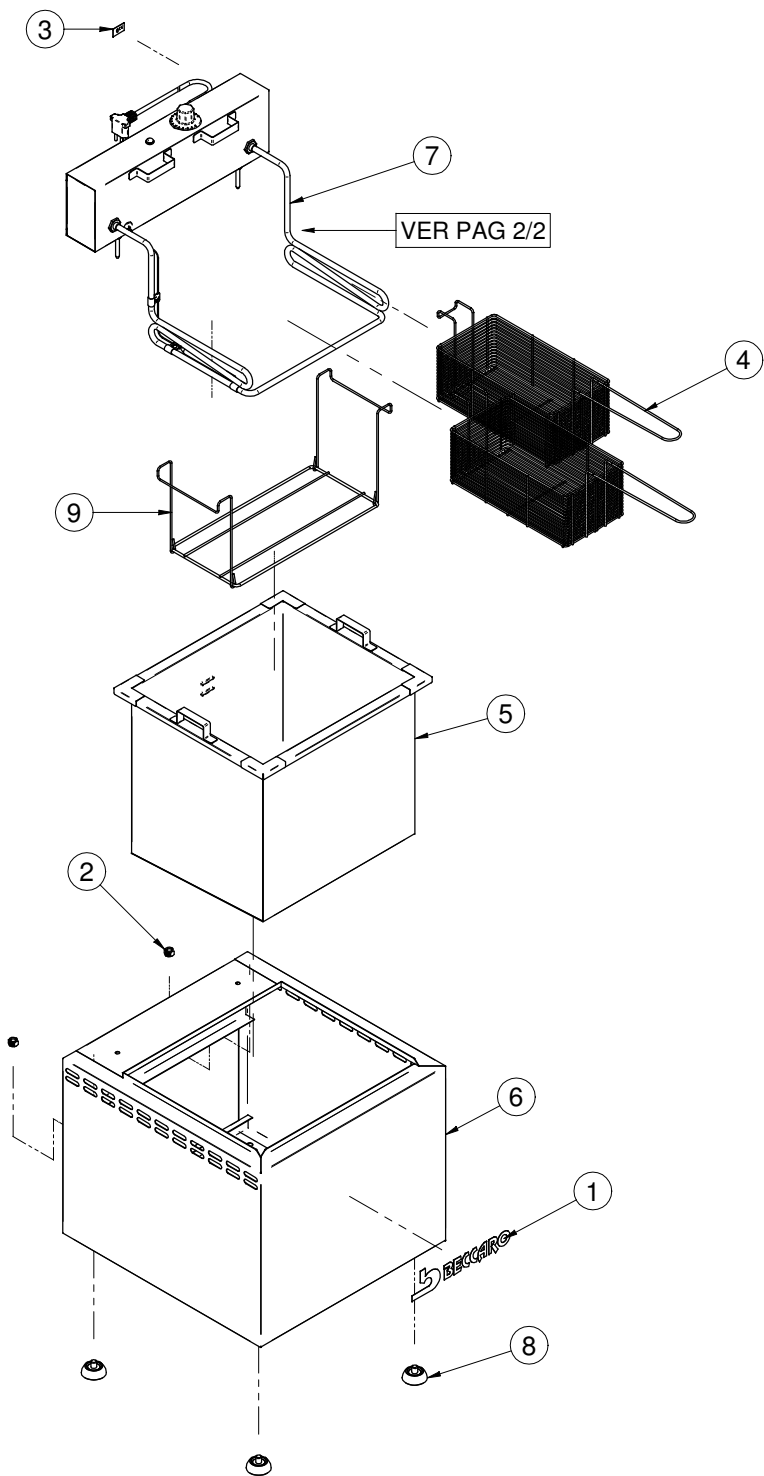

<input checked="" type="checkbox"/> BRUTO <input checked="" type="checkbox"/> ALISADO <input checked="" type="checkbox"/> RETIFICADO <input checked="" type="checkbox"/> POLIDO <input checked="" type="checkbox"/> LUSTRADO	06 - 05 - 04 - 03 - 02 - As peças devem estar livres da presença de riscos e rebarbas 01 - Acabamento onde não indicado	Tolerância onde não indicado Faixa de dimensão Tolerância abaixo que 50,0 mm. ± 0,10 mm. acima 50,0 até 100,0 mm. ± 0,30 mm. acima 100,0 até 200,0 mm. ± 0,50 mm. acima de 200,0 mm. ± 1,00 mm.
Observações gerais		Projeção 1º diedro - unidade mm

Tratamento Superficial: N/A	Tratamento Térmico: N/A	Dureza: N/A
Título do projeto:		
Fritador Água e Óleo 3000W de Mesa		
Desenhista: Claudio Vilaronga	3/11/2009	Folha: 1 / 2
Este desenho é de uso único e exclusivo da empresa. PROIBIDA REPRODUÇÃO		Cód. Prod: FBAO3M
DESENHO TÉCNICO	Revisão atual: 00	Código do Desenho: 0000/00
		FORMATO A2

Nº	Código	Descrição	QTD
8	001308	PARAFUSO CABEÇA REDONDA 3/16" X 3/8" ZINCADO	4
9	001372	PO SX 1/4" ZINCADA	4
10	001373	PO SX W 3/16 ZINCADA	4
11	003224	TERMOSTATO EA5-10-36 30A 80°-200°C	1
12	003822	SINALEIRO NEON MOD ZD/VERM/220V FIO35CM	1
13	003841	PINO DO PAINEL	2
14	003854	RESISTÊNCIA 3KW /220V	1
15	003859	BORRACHA DO TERMOSTATO	1
16	003863	ABRAÇADEIRA DO BULBO - TERMOSTATO	3
17	003878	PAINEL 3KW	1
18	003881	TAMPA DO PAINEL	1
19	003888	CABO ELETRICO DO FRITADOR	1

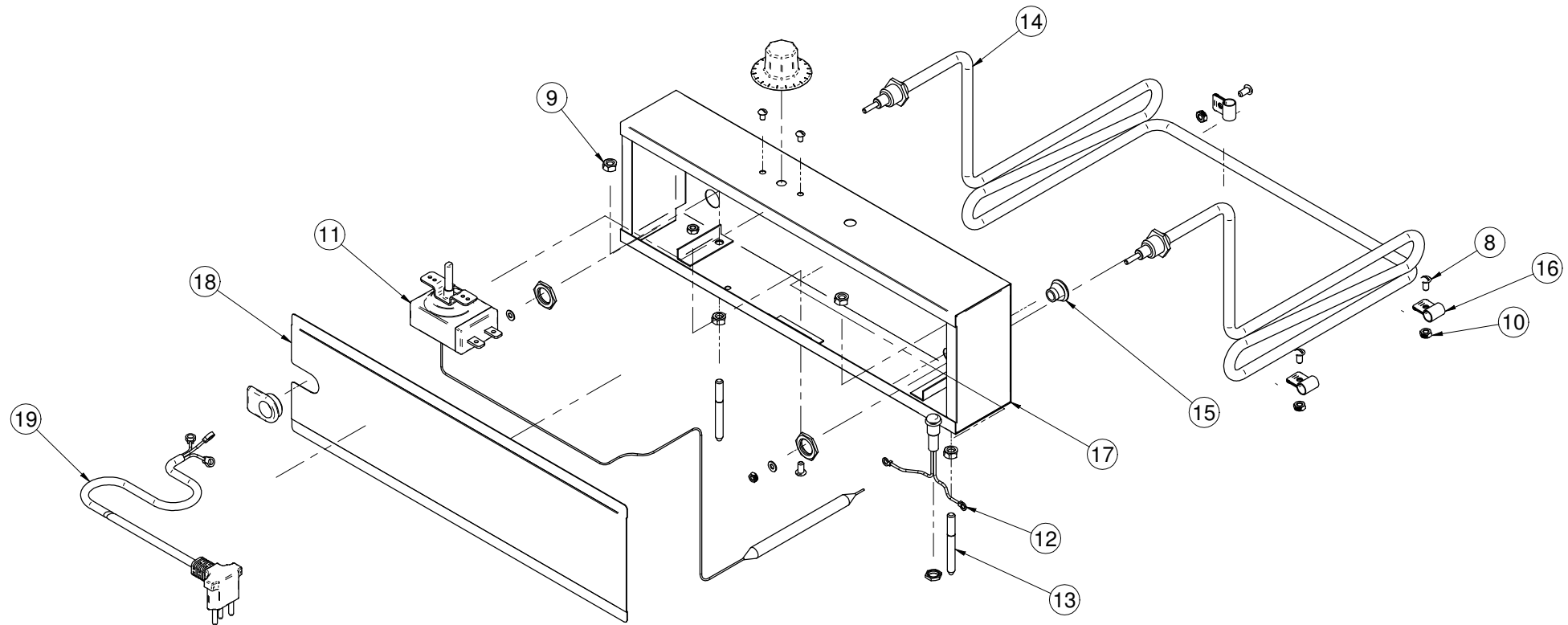

✓	BRUTO
✓	ALISADO
✓	RETIFICADO
✓	POLIDO
✓	LUSTRADO

01 - Acabamento onde não indicado : ✓
 Observações gerais

Tolerância onde não indicado	
Faixa de dimensão	Tolerância
abaixo que 50,0 mm.	± 0,10 mm.
acima 50,0 até 100,0 mm.	± 0,30 mm.
acima 100,0 até 200,0 mm.	± 0,50 mm.
acima de 200,0 mm.	± 1,00 mm.
Projeção 1º diedro - unidade mm	

Tratamento Superficial : N/A	Tratamento Térmico : N/A	Dureza : N/A
Título do projeto: Fritador Água e Óleo 3000W de Mesa		
Desenhista: Claudio Vilaronga		3/11/2009
Este desenho é de uso único e exclusivo da empresa. PROIBIDA REPRODUÇÃO		Aprovação:
DESENHO TÉCNICO		Revisão atual: 00
Código do Desenho: 0000/00		FORMATO A2
M.P.: Ver tabela de Componentes		Folha: 2 / 2
Escala:		Cód. Prod: FBAO3M